

GIUNTI ELASTICI AMC MECANOCAUCHO®

ELEMENTO ELASTICO AMC MECANOCAUCHO®

SEZIONE X-X'

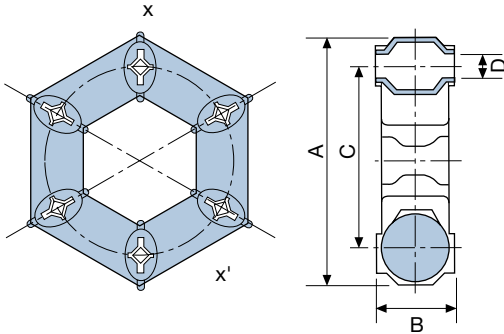

RIF. A.M.C.	CODICE	per nominale m. Kg.	R.P.M. max.	A	B	C montato	C libero	D
Tipo 4MKG	160201	4	6.000	91	28	65	75	8
Tipo 9MKG	160202	9	5.000	117	32	85	96	10
Tipo 16MKG	160203	16	4.500	142	46	100	110	12
Tipo 25MKG	160204	25	3.500	181	51	132	146	14
Tipo 35MKG	160205	35	3.000	202	54	150	170	108
Tipo 50MKG	160206	50	2.800	232	62	170	195	20
Tipo 70MKG	160207	70	2.400	263	68	190	216	20

MECANOCAUCHO® TIPO D.P.

TIPO	RIF. A.M.C. Elemento	RIF. A.M.C. Campana	RIF. A.M.C. Boccola	FORZA Kg.	A mm.	B mm.	C	D mm.	E mm.	F mm.	G mm.	H mm.
D.P.-2	160241	160251	160261	174	84	52	M-12	30	35	84,5	50	3
D.P.-4	160242	160252	160262	300	120	75	M-16	44	49	120	75	5
D.P.-6	160243	160253	160263	1.000	220	137	M-24	80	80	20	133	10

