

PRINCIPES DE MONTAGE

RECOMMANDATIONS POUR LES SUPPORTS À CLOCHE

Les supports à cloche doivent être montés entre deux surfaces parallèles et parfaitement planes. Les supports inclinés, tordus ou penchés ne travaillent pas correctement. Cela peut être dû à des alignements défectueux, à des tolérances dans la construction des châssis ou à des couples de serrage excessifs durant le montage des antivibratoires.

Ceci s'applique à nos supports de type marin, BSB, BRB ou Mecanodamp.

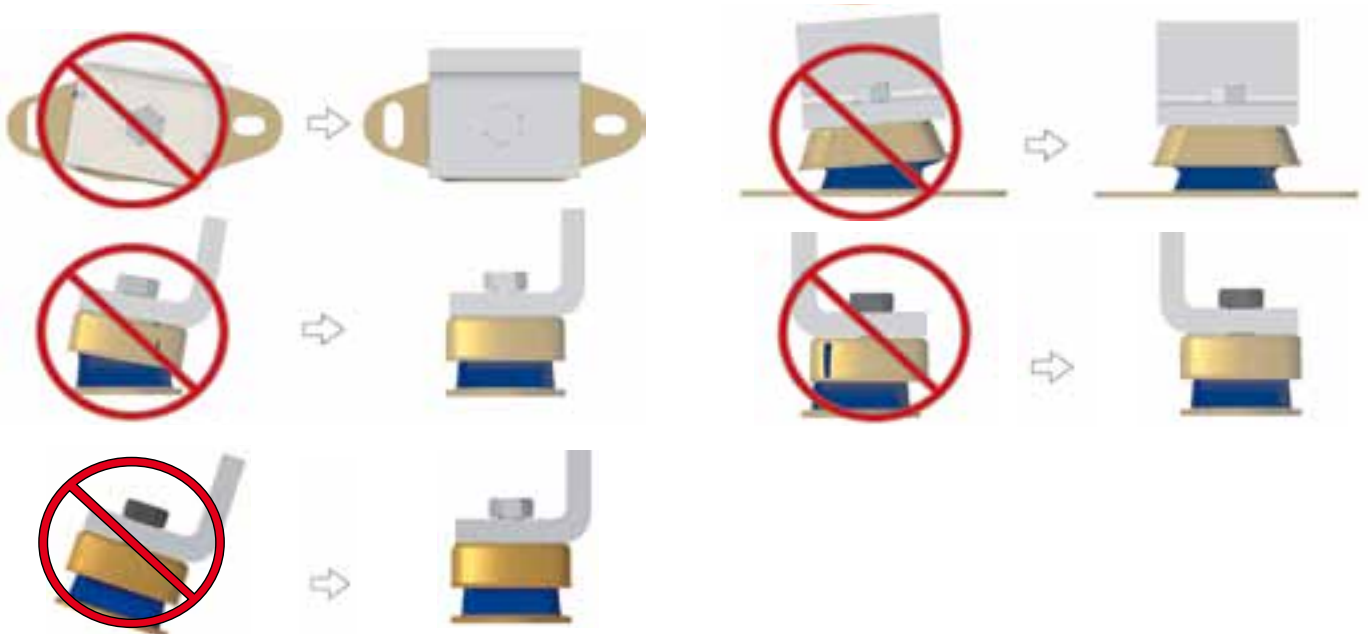

RECOMMANDATIONS POUR LES SUPPORTS CONIQUES

Les supports coniques doivent toujours utiliser les rondelles indiquées pour chaque modèle.

Nous recommandons aussi d'utiliser un système de blocage latéral en cas de charges ou de chocs radiaux importants.

Ceci est applicable à nos supports AT, SCB ou SCH Mecanocaucho®.



Rondelles anti-rebond



Brochage de charge radiale

RECOMMANDATIONS POUR LES SUPPORTS DSD ET DRD

Bien que cela ne soit pas strictement nécessaire, il est recommandé d'utiliser les cloches AMC Mecanocaucho® sur les supports DSD et DRD. Cette cloche répartit uniformément la charge en cas de surcharges tout en la protégeant d'éventuelles projections d'huile.

Faire très attention à ce que la cloche de protection ait un diamètre égal ou supérieur au diamètre de l'élément en caoutchouc.

Vous pouvez consulter notre gamme standard de cloches de protection Mecanocaucho®.

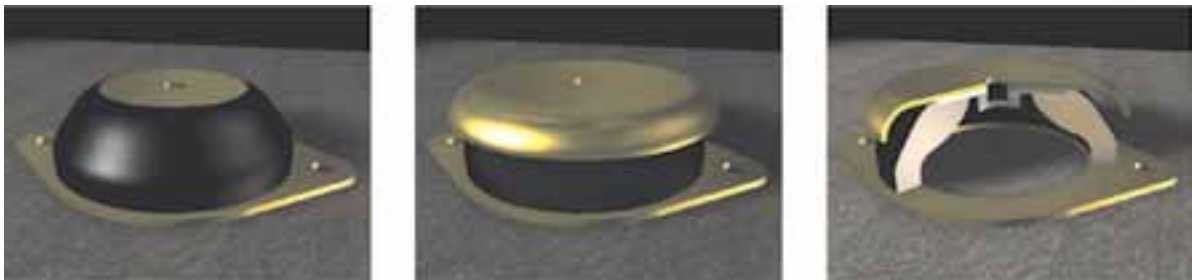

RECOMMANDATIONS POUR LES PLOTS CYLINDRIQUES

Les plots cylindriques ne doivent jamais travailler en traction. Il est préférable de les utiliser en compression. Pour une déflexion supérieure, on peut les utiliser

en cisaillement ou cisaillement/compression, mais pour cela, il ne faut pas dépasser les charges maximums indiquées dans notre catalogue pour leur utilisation en cisaillement.

Ceci est applicable à nos plots cylindriques, plots diabolo, supports trapézoïdaux ou annulaires.

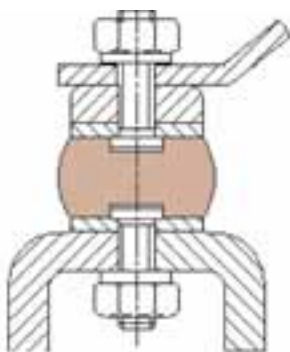
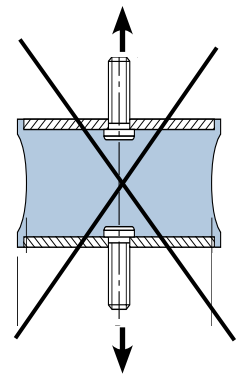

Compression

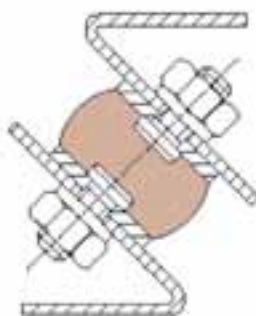

Compression-cisaillement

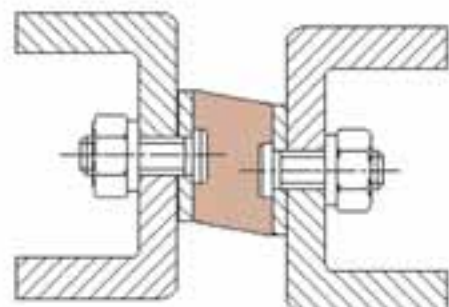

Cisaillement

RECOMMANDATIONS POUR MACHINES REQUÉRANT DES ALIGNEMENTS

Lorsqu'un alignement est requis entre différents éléments mécaniques de la machine, il convient de tenir compte de l'effet du "creeping" (fluage). L'augmentation de déformation de l'élastomère produite par le creeping (fluage) entraîne un désalignement entre les éléments suspendus et les éléments rigides, surtout pendant les premières 48 heures de charge statique sur les antivibratoires.

Par conséquent, il est recommandé de vérifier l'alignement 48 heures après le montage de la machine.

Si cela n'était pas possible, contactez le département technique d'AMC qui vous conseillera dans la recherche de l'alignement optimum de votre machine.

RECOMMANDATIONS POUR PIEDS DE MACHINE AMC MECANOCAUCHO® SANS CLOCHE RÉGLABLE

Lors du montage de nos pieds de machine AMC Mecanocaucho® sans cloche réglable, il convient de faire très attention à ce que la charge de la machine ne repose pas sur la vis, mais sur la cloche.

Ceci s'applique à nos supports AMC Mecanocaucho® SV, SM et SV série basse.

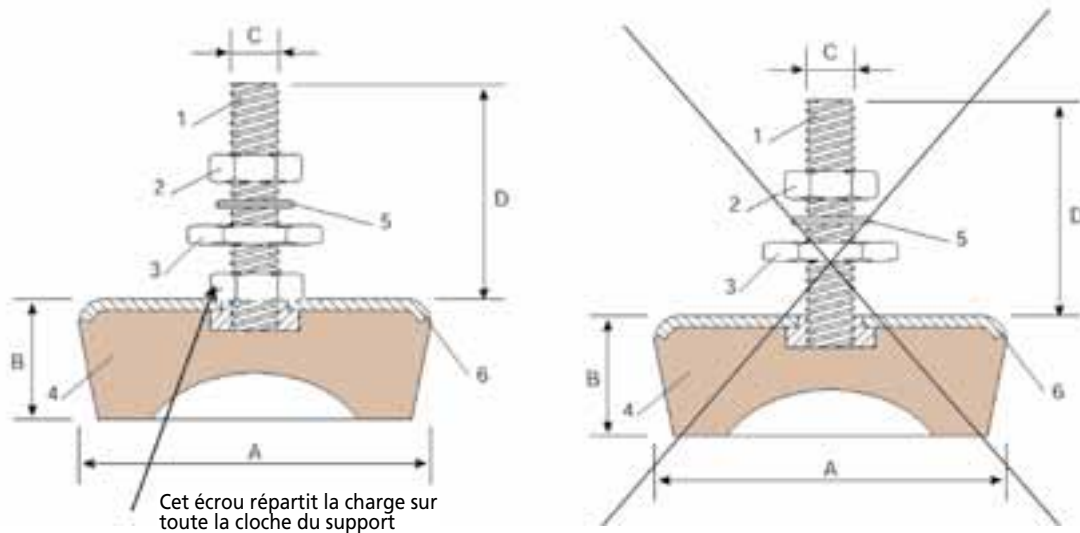

RECOMMANDATIONS DE COUPLES DE SERRAGE POUR LES SUPPORTS BRB, BSB, MD ET MARINS

Avant le montage, il est important que les plans d'appui soient suffisamment rigides,

plats et totalement parallèles entre eux. La vis centrale de fixation doit être serrée en respectant les couples de serrage recommandés dans le tableau suivant:

	M8	M10	M12	M16	M20	M24
Couple de serrage en Nm	16	32	55	125	190	285

RECOMMANDATIONS DE MONTAGE DES ANTIVIBRATOIR

La position de supports antivibratoires détermine les types de vibration de l'ensemble suspendu. Il est recommandé d'obtenir une répartition uniforme des charges sur tous les supports. Une façon simple d'y arriver est de monter les antivibratoires équidistants du CDG de l'ensemble.

Les supports placés à hauteur du vilebrequin favorisent des suspensions plus stables et évitent des mouvements excessifs de l'ensemble suspendu, surtout dans les applications mobiles.

Les connexions externes à l'ensemble suspendu, telles que câbles, tuyaux d'échappement, tuyaux hydrauliques, etc. doivent être suffisamment élastiques afin d'éviter de transmettre des vibrations au châssis.

