

ACCOUPLLEMENTS ÉLASTIQUES AMC MECANOCAUCHO®

FLECTEUR AMC MECANOCAUCHO®

SECTION X-X'

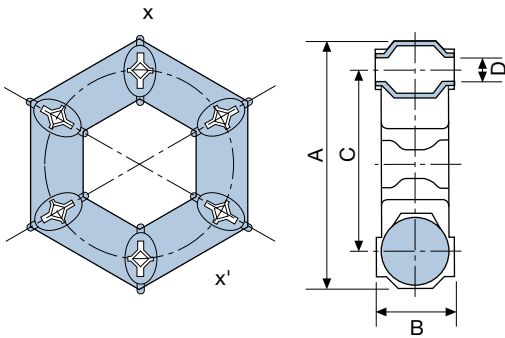

Réf. A.M.C.	Code couple nominal	TR/MN.	A	B	C monté	C libre	D	
	m. Kg.	max.						
Flecteur 4MKG	160201	4	6.000	91	28	65	75	8
Flecteur 9MKG	160202	9	5.000	117	32	85	96	10
Flecteur 16MKG	160203	16	4.500	142	46	100	110	12
Flecteur 25MKG	160204	25	3.500	181	51	132	146	14
Flecteur 35MKG	160205	35	3.000	202	54	150	170	108
Flecteur 50MKG	160206	50	2.800	232	62	170	195	20
Flecteur 70MKG	160207	70	2.400	263	68	190	216	20

MECANOCAUCHO® TYPE D.P.

TYPE	RÉF. A.M.C. Élément	RÉF. A.M.C. Cloche	RÉF. A.M.C. Douilles	FORCE Kg.	A mm.	B mm.	C	D mm.	E mm.	F mm.	G mm.	H mm.
D.P.-2	160241	160251	160261	174	84	52	M-12	30	35	84,5	50	3
D.P.-4	160242	160252	160262	300	120	75	M-16	44	49	120	75	5
D.P.-6	160243	160253	160263	1.000	220	137	M-24	80	80	20	133	10

