

Soportes EP + Sylomer®: Soportes de pared

DESCRIPCIÓN DE PRODUCTO

Gama diseñada para la suspensión flotante de paredes insonorizadas. El Sylomer® evita la transmisión de vibraciones obteniendo resultados acústicos óptimos.

Poseen una estructura metálica robusta a prueba de sobrecargas "FAIL SAFE". Su aplicación es recomendada en aplicaciones donde la resistencia al fuego o choques sea necesaria.

Estos soportes son también aptos para el aislamiento de tuberías verticales, o cualquier tipo de conductos de poco peso que requieran ser aislados.

TIPO DE VENTANA

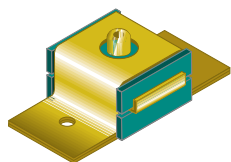

EP + Sylomer Tipo B

Se fija a la pared por medio de dos agujeros. Posee un inserto metálico hembra M6.

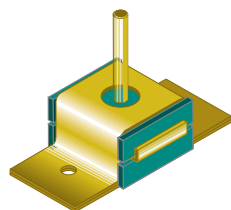
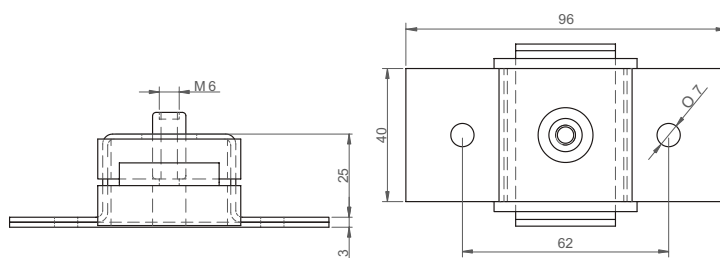

EP + Sylomer Tipo A

Se fija a la pared por medio de dos agujeros. Posee un inserto metálico macho M6.

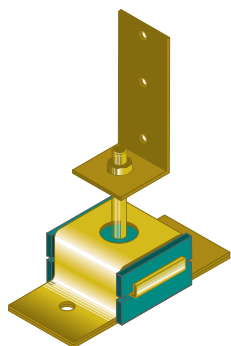
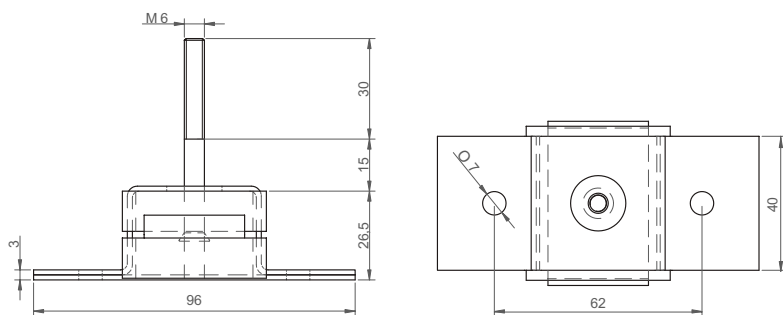

EP400 + Sylomer

Se fija a la pared por medio de dos agujeros. Posee un inserto metálico macho M6 y además una "L" con tuerca soldada para ser fijada al perfil.

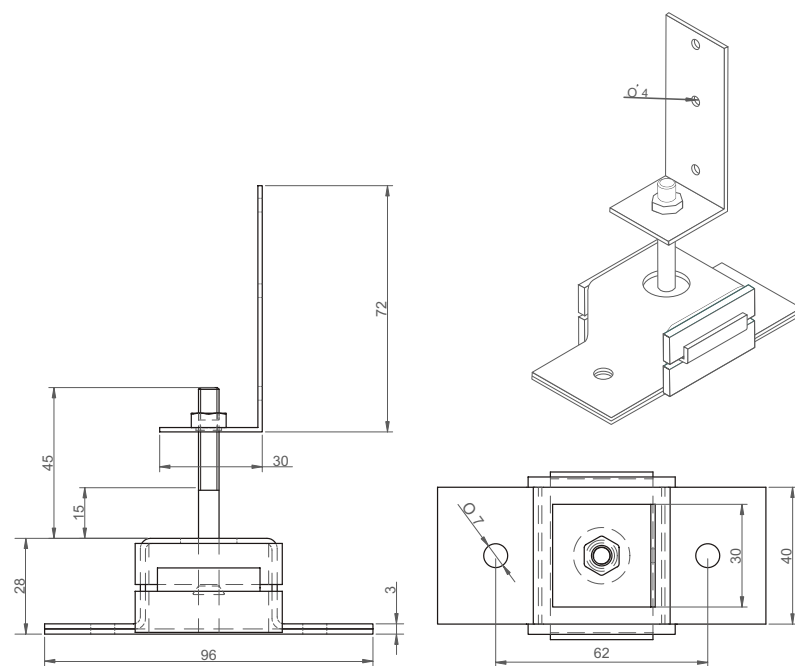

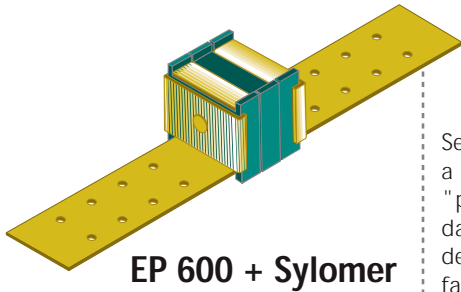

EP 600 + Sylomer

Se fijan gracias a dos patillas "pre taladradas" y fáciles de cortar para facilitar su instalación.

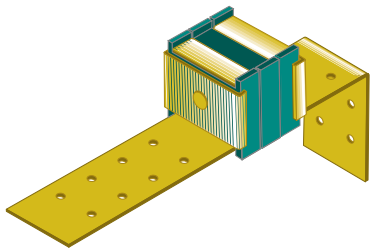
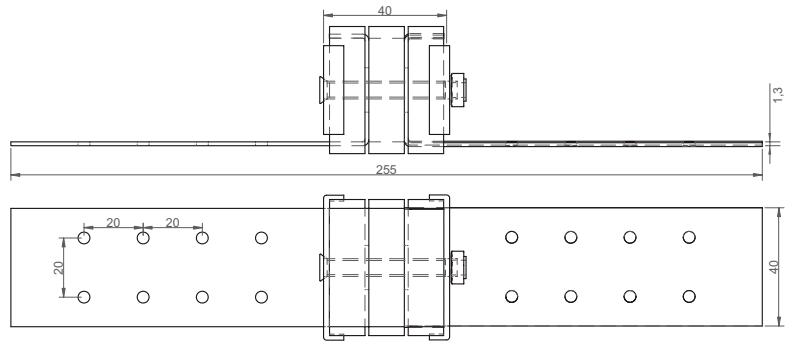

EP 650 + Sylomer

Se fijan gracias a dos patillas "pre taladradas" y plegadas para facilitar su instalación.

Siguiendo este principio podemos realizar una gran cantidad de variantes.

Consúltenos si desea un producto más adaptado a su técnica constructiva.

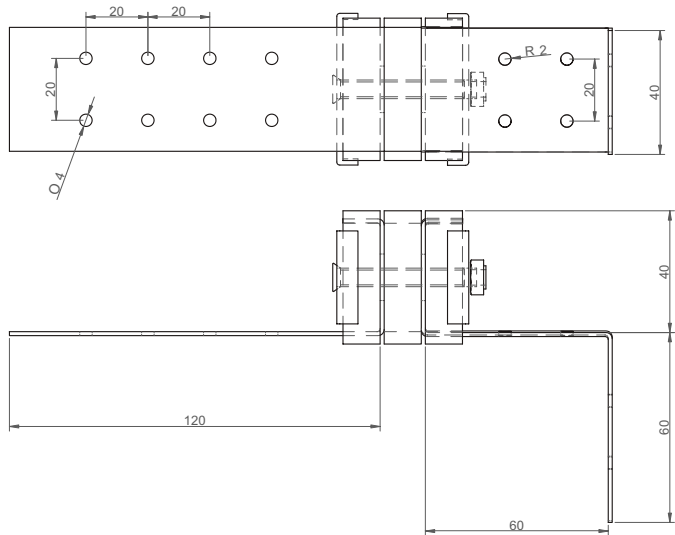

CARACTERÍSTICAS TÉCNICAS

CURVAS DE CARGA FLECHA
EP Akustik + Sylomer **25**

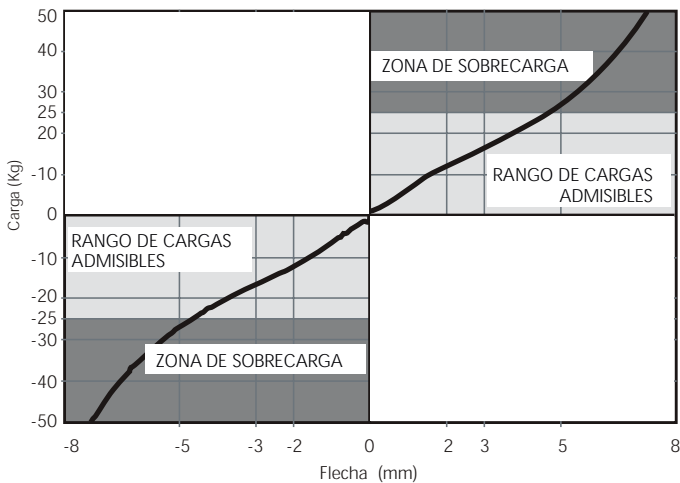

CURVA DE FRECUENCIA NATURAL
EP Akustik + Sylomer **25**

